

Plataforma

- Lateral extensible de 1,27 m
- Barandillas plegables
- Compuerta giratoria (medio giro)
- Caja de la consola extraíble
- Puntos de amarre del acollador
- Mando para tracción y dirección totalmente proporcional accionado con el pulgar
- Mando proporcional de velocidad de elevación/descenso
- Activación de elevación y desplazamiento mediante palanca de mando
- Sistema de detección de carga

Accionamiento y transmisión

- Baterías de ciclo profundo de 4 x 6V 220 AH
- Tracción positiva automática
- Opciones personales programables
- Tests de autodiagnóstico a bordo.
- Puertas extraíbles del compartimiento de las baterías/ eléctrico
- Cargador de batería automático de 20 A
- Tracción y dirección eléctrica directa en las ruedas gemelas delanteras
- Frenos automáticos en las ruedas gemelas
- Aflojamiento de emergencia del freno

Equipamiento funcional y accesorios

- Sistema de protección contra baches
- Cable de corriente alterna a la plataforma
- Indicador de carga de la batería
- Contador de horas de funcionamiento
- Compuerta para cartones de yeso
- Casquillos de los brazos de tijera sin lubricación
- Puntal para el mantenimiento de las tijeras
- Descenso manual
- Bocina
- Ruedas macizas que no dejan huella (406 x 125)
- Detección de pendiente variable
- Luz y alarma de pendiente
- Estribos de sustentación
- Transportadores de carretillas elevadoras

Opciones disponibles

- Conducto de aire de 13 mm a la plataforma
- Luces de trabajo de la plataforma
- Baterías AGM sin mantenimiento (220 A/hr)
- Baterías de 245 AH en lugar de las baterías de 220 AH
- Estribos de elevación
- Alarma de movimiento
- Alarma de advertencia de descenso
- Paquete de alarma ¹
- Material de acolchado de la plataforma
- Soporte para paneles
- Soportes para tuberías
- Plataforma con salida de 12V
- Plataforma sin salida de 12V
- Paquete para electricistas ²
- Paquete para fontaneros ³
- Luces estroboscópicas ámbar
- Conectores y enchufes



¹ Incluye alarma de advertencia de movimiento y luz ámbar estroboscópica.

² Incluye estación de trabajo sin salida de 12V, soportes para tuberías, tornillo de banco y poste de electricista.

³ Incluye estación de trabajo con salida de 12V, soportes para tuberías y tornillo de banco.

2646ES TIJERAS

| | |
|--|---------------------------------|
| A. Altura de plataforma – Elevada | 7,92 m |
| B. Altura de plataforma – Recogida | 1,26 m |
| C. Altura de barandillas | 1,10 m |
| D. Altura de almacenaje (Barandillas plegadas) | 2,01 m |
| E. Tamaño de plataforma (L x A) | 1,12 m x 2,50 m |
| F. Lateral extensible | 1,27 m |
| G. Anchura total | 1,17 m |
| H. Longitud total | 2,50 m |
| I. Distancia entre ejes | 2,09 m |
| J. Distancia al suelo | 0,13 m |
| Capacidad de plataforma ¹ | 450 kg |
| Capacidad sobre el desplazable | 120 kg |
| Velocidad de elevación/descenso | 40/50 sec. |
| Máxima altura de traslación | 7,92 m |
| Peso total de la máquina ² | 2.740 kg |
| Máxima presión sobre el suelo | 6,98 kg/cm ² |
| Velocidad de traslación - Recogida | 4,0 km/h |
| Velocidad de traslación – Elevada | 0,8 km/h |
| Pendiente superable | 25% |
| Radio de giro (interno) | Cero |
| Radio de giro (externo) | 2,41 m |
| Ruedas (Macizas blancas) | 406 x 125 |
| Frenos | Eléctricos, fricción automática |
| Sistema de accionamiento | 24V Eléctrico 6 kW |
| Baterías | 4 x 6V 220 A/hr |
| Cargador (120/240V – 50/60HZ) | 20 Amp Automático |
| Motor eléctrico | 3 kW |
| Sistema hidráulico | 20.0 L |

JLG Industries, Inc. es líder en diseño y fabricación de equipos de acceso, servicios complementarios y accesorios.

JLG cuenta con fábricas en los Estados Unidos, Francia, Rumanía, China y Bélgica. Los clientes de Europa, de los Países escandinavos, África y Oriente Medio disponen de una red de servicios comerciales y de venta de la máxima calidad.

JLG es una compañía de Oshkosh Corporation.

www.jlgeurope.com

¹ Capacidades proporcionadas con un máximo de 2 personas en el interior en todos los modelos. Capacidades en el exterior : 2646ES – 2 personas / 230 kg.
² Ciertas opciones o normativas de cada país puede aumentar el peso y/o dimensiones.

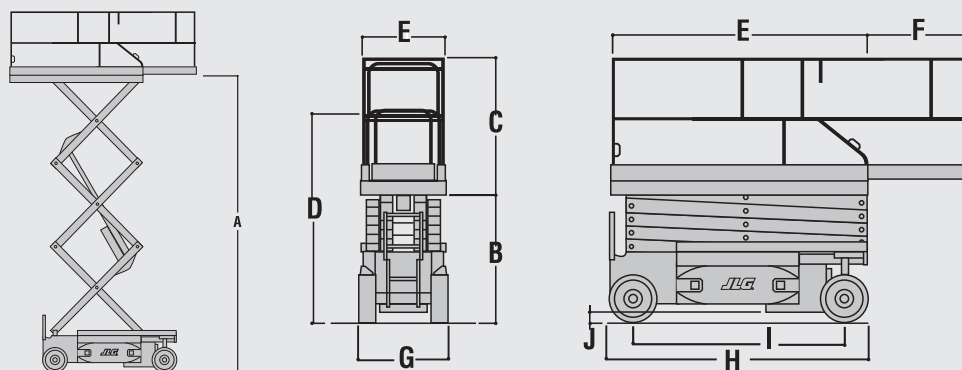

De acuerdo con su política de mejora continua de sus productos y servicios, JLG se reserva el derecho de modificarlos sin previo aviso. Toda la información recogida en el presente documento es meramente indicativa. Algunas opciones o estándares nacionales pueden aumentar el peso indicado. Algunas especificaciones pueden variar en cumplimiento de las normativas propias de cada país o al añadir un equipamiento adicional.